

BARRIER ARTICULATION KIT 615/620

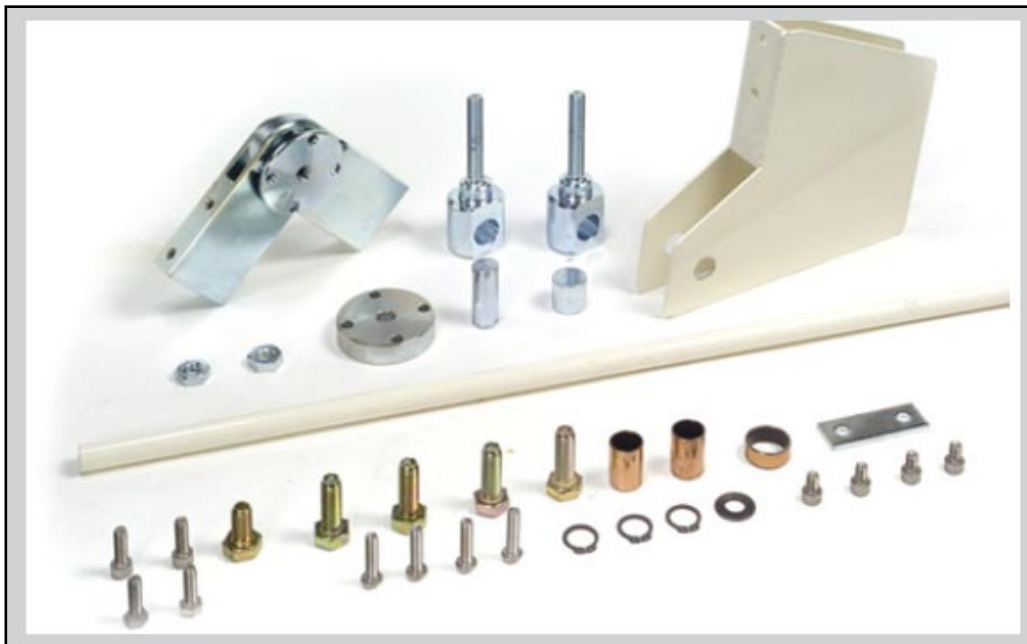

FAAC

FAAC S.p.A.
Via Benini, 1
40069 Zola Predosa (BO) - ITALIA
Tel. 0039.051.61724 - Fax. 0039.051.758518
www.faac.it
www.faacgroup.com



I

ISTRUZIONE KIT ARTICOLAZIONE BARRIERA 615/620

Il Kit articolazione barriera è stato creato per la trasformazione di **sbarre rettangolari** rigide in sbarre articolate. Il montaggio è realizzabile in abbinamento ai corpi barriera 615 standard, 620 standard (sx,dx), 620 rapida (sx,dx)

NOTA. : Il Kit articolazione è adatto per altezze massime di passaggio di metri 3,2.

Seguire attentamente le operazioni sottoelencate :

- 1) Calcolare la lunghezza delle due parti A e B come in fig. 1 o 2.
- 2) Tagliare i due spezzoni di sbarra e praticare le forature per il fissaggio degli snodi come in fig. 3.
- 3) Assemblare i particolari ① e ② con lo snodo ③ inserendo il perno ④ come in fig. 5.
- 4) Inserire il gruppo ①, ②, ③ e ④ negli spezzoni delle sbarre ed assemblare con i particolari ⑤ e ⑥ utilizzando le viti in dotazione come in fig. 5.
- 5) Montare il supporto ⑦ sul corpo barriera come in fig. 5, utilizzando il distanziale ⑧ solo con tasche vecchie antecedenti settembre 2005.

Attenzione : Il cofano della 615 viene fornito già forato. Per il cofano 620, se non si utilizza un cofano preforato, eseguire le forature facendo riferimento alla fig. 4.

- 6) Inserire la boccia ⑧ e la forcina ⑨ sul supporto ⑦ ed applicare il seeger ⑩ come in fig. 5.
- 7) Inserire la forcina ⑪ con la boccia ⑫ sull' attacco ⑬ ed assemblare con il perno ⑬ e i seeger ⑭.
- 8) Avvitare i dadi ⑮ e ⑯ sulle forcine ⑨ e ⑪.

Attenzione : una forcina e un dado hanno filettatura sinistra.

- 9) Avvitare il tubo ⑰ fino a un quarto della forcina con filettatura sinistra.
- 10) Posizionare i due spezzoni di sbarra perfettamente in orizzontale ed allineare il tubo q sulla forcina con filettatura destra.
- 11) Tracciare la posizione di taglio del tubo ⑰ a un quinto della filettatura della forcina destra.
- 12) Tagliare il tubo ⑰ e filettarlo con maschio M10 destro per circa 20 mm.
- 13) Avvitare in senso orario il tubo ⑰ sulla forcina destra in modo che la sbarra risulti allineata.
- 14) Serrare i dadi ⑮ e ⑯ sul tubo ⑰.
- 15) Terminare l'installazione, applicando il coperchio di protezione ⑱.

GB

INSTRUCTIONS FOR BARRIER ARTICULATION KIT 615/620

The barrier articulation Kit was created to convert rigid beams into articulated beams. Assembly is possible by combining with the following barrier bodies: 615 standard, 620 standard LH, 620 standard (RH,LH) and 620 rapid (RH,LH)

NOTE. : The articulation Kit is suitable for a maximum transit height of 3,2 metres.

Carefully observe the following operations:

- 1) Calculate the length of the two parts A and B as shown in fig. 1 or 2.
- 2) Cut the two beam sections and drill the holes for securing the joints as in fig. 3.
- 3) Assemble parts ① and ② with joint ③ inserting pin ④ as in fig. 5
- 4) Insert group ①, ②, ③ and ④ in the beam sections and assemble with parts ⑤ and ⑥, using the supplied screws as in fig. 5.
- 5) Fit support ⑦ on the barrier body as in fig. 5, using the spacer ⑧ with old pockets dated before September 2005.

Important : The housing of 615 is supplied drilled. As regards the 620 housing, if you are not using a pre-drilled housing, drill the holes referring to fig. 4.

- 6) Insert the bush ⑧ and the fork ⑨ on support ⑦ and fit the seeger ring j as in fig. 5.
- 7) Insert fork ⑪ with bush ⑫ on fitting ⑥ and assemble with pin ⑬ and seeger rings ⑭.
- 8) Screw nuts ⑮ and ⑯ on forks ⑨ and ⑪.

Important : one fork and one nut are threaded on the left.

- 9) Screw tube ⑰ up to one fourth of the fork threaded on the left.
- 10) Position the two beam sections perfectly horizontally and align tube ⑰ with the fork threaded on the right.
- 11) Trace the cutting position of tube ⑰ at one fifth of the thread of the right-hand fork.
- 12) Cut tube ⑰ and thread it with RH male M10 to about 20 mm.
- 13) Screw tube ⑰ clockwise on the right-hand fork to align the beam.
- 14) Tighten nuts ⑮ and ⑯ on tube ⑰.
- 15) Finish installing by fitting the protective cover ⑱.

F

KIT D' ARTICULATION POUR BARRIERES 615/620

Le Kit d'articulation pour barrière a été conçu pour transformer une lisse rigide rectangulaire en lisse articulée. Le montage peut être réalisé indifféremment sur les corps de barrière modèles : 615 standard, 620 standard gauche ou droit, 620 rapide gauche ou droite.

REMARQUE : le Kit d'articulation ne peut être utilisé, que pour des passages disposants d'une hauteur sous plafond maxi de 3,20 mètres.

Passage libre maxi pour véhicule : 3,20 m.

Suivre attentivement et dans l'ordre les opérations suivantes :

- 1) Calculer les longueurs exactes des deux parties A et B de la lisse, comme indiqué dans les figs. 1 ou 2.
- 2) Couper la lisse à l'endroit souhaité en pratiquant les onglets, pour obtenir les deux parties A et B. Pratiquer les perçages nécessaires à la fixation de l'articulation comme mentionné fig. 3.
- 3) Assembler les pièces ① et ② avec l'articulation ③. Insérer l'axe ④ comme indiqué fig. 5.
- 4) Insérer l'ensemble obtenu ①, ②, ③, ④ dans les deux parties de la lisse. Assembler et fixer le tout avec les pièces ⑤ et ⑥. Utiliser la visserie fournie comme en fig. 5.
- 5) Monter le support ⑦ sur le corps de barrière, comme indiqué fig. 5, en utilisant l'entretoise ⑧ avec les vieilles poches datant d'avant septembre 2005.

Attention : le corps de barrière du modèle 615 est fourni déjà percé. Pour le modèle 620, si celui-ci ne l'est pas, il faut procéder à son perçage en se référant aux cotes de la fig. 4.

- 6) Insérer la douille ⑧ et l'attache filetée ⑨ sur le support ⑦. Bloquer l'ensemble par le clips ⑩, comme indiqué sur la fig. 5.
- 7) Insérer l'attache filetée ⑪ avec la douille ⑫ sur l'attache ⑥. Maintenir l'ensemble avec l'axe ⑬ et les clips ⑭.
- 8) Visser les écrous ⑮ et ⑯ sur les attaches filetées ⑨ et ⑪.

Attention : le filetage et l'écrou de l'une des deux attaches filetées dispose d'un pas à gauche.

- 9) Visser le tube ⑰ sur 1/4 de l'attache filetée, dotée du filetage avec pas à gauche.
- 10) Positionner parfaitement à l'horizontal les deux parties de la lisse. Aligner le tube ⑰ avec l'attache filetée ayant le pas à droite.
- 11) Tracer l'endroit de la coupe sur le tube ⑰ à 1/5 du filetage de l'attache ayant son filetage avec le pas à droite.
- 12) Couper le tube ⑰, et le fileter à l'aide d'un taraud M10 droite, sur une profondeur de 20 mm.
- 13) Visser dans le sens des aiguilles d'une montre, le tube ⑰ sur l'attache filetée avec pas à droite, pour obtenir un bon alignement de la lisse.
- 14) Serrer les écrous ⑮ et ⑯ sur le tube ⑰.
- 15) Terminer l'installation en appliquant le couvercle de protection ⑱.

D

ANLEITUNG BAUSATZ GELENKSCHRANKE 615/620

Der Bausatz Gelenkschranke wurde entwickelt, um starre Balken in Gelenkbalken umzubauen. Die Montage kann mit den Schrankenkörpern 615 Standard, 620 Standard links, 620 Standard rechts, 620 Schnellschranke links und 620 Schnellschranke rechts erfolgen.

Anmerkung : der Gelenkbausatz ist für Durchfahrthöhen von maximal 3,2 m geeignet.

Die nachfolgend aufgeführten Arbeitsvorgänge sind sorgfältig auszuführen:

- 1) Die Länge der beiden Teile A und B, wie in Abb. 1 oder 2 veranschaulicht, berechnen.
- 2) Die beiden Balkenabschnitte schneiden und die Bohrungen für die Befestigung der Gelenkstücke, wie in Abb. 3 gezeigt, ausführen.
- 3) Die Teile ① und ② mit dem Gelenk ③ montieren und dabei den Stift ④, wie in Abb. 5 gezeigt, einführen.
- 4) Die Gruppe ①, ②, ③ und ④ in die Balkenabschnitte einführen und mit den Teilen ⑤ und ⑥ unter Verwendung der mitgelieferten Schrauben gemäß Abb. 5 befestigen.
- 5) Die Stütze ⑦ auf den Schrankenkörper montieren, wie in Abb. 5 gezeigt, wie in Abb. 5 gezeigt. Dazu ist der Abstandhalter ⑧ mit alten Taschen (vor September 2005) zu verwenden.

Achtung : die Haube der Version 615 wird bereits in gelochtem Zustand geliefert. Für die Haube des Modells 620 werden die Bohrungen, soweit keine vorgebohrte Haube verwendet wird, unter Bezugnahme auf Abb. 4 ausgeführt.

- 6) Die Buchse ⑧ und die Gabel ⑨ auf die Stütze ⑦ montieren und den Seeger-Ring ⑩ wie in Abb. 5 gezeigt, anbringen.
 - 7) Die Gabel ⑪ mit der Buchse ⑫ auf dem Anschluß ⑥ anbringen und mit dem Stift ⑬ und den Seeger-Ringen ⑭ zusammenbauen.
 - 8) Die Muttern ⑮ und ⑯ auf den Gabeln ⑨ und ⑪ anschrauben.
- Achtung** : eine Gabel und eine Mutter verfügen über ein linksgängiges Gewinde.
- 9) Das Rohr ⑰ bis auf ein Viertel der Gabel mit linksgängigem Gewinde anschrauben.
 - 10) Die beiden Balkenabschnitte korrekt horizontal positionieren und das Rohr ⑰ auf der Gabel mit rechtsgängigem Gewinde ausrichten.
 - 11) Die Schnittposition des Rohrs ⑰ bei einem Fünftel des Gewindes der rechten Gabel anzeichnen.
 - 12) Das Rohr ⑰ schneiden und mit einer rechtsgängigen Schraube M10 für ca. 20 mm gewindeschneiden.
 - 13) Das Rohr ⑰ im Uhrzeigersinn auf der rechten Gabel anschrauben, so daß der Balken ausgerichtet wird.
 - 14) Die Muttern ⑮ und ⑯ auf dem Rohr ⑰ anziehen.
 - 15) Die Montage beenden und den Schutzdeckel ⑱ anbringen.

E

INSTRUCCIONES DE USO DEL KIT ARTICULACIÓN BARRERA 615/620

El Kit articulación barrera ha sido ideado para la transformación de barras rígidas en barras articuladas. El montaje puede llevarse a cabo en combinación a los cuerpos barrera 615 estándar, 620 estándar izq., 620 estándar dcha., 620 rápida izq. y 620 rápida dcha.

NOTA : El Kit articulación es apto para alturas máximas de paso de 3,2 metros.

Siga atentamente las operaciones que se describen a continuación:

- 1) Calcule la longitud de las dos partes A y B tal y como se indica en las figuras 1 o 2.
- 2) Corte los dos trozos de barra y efectúe los taladrados para la fijación de las articulaciones como se indica en la figura 3.
- 3) Ensamble las piezas ① y ② con la articulación ③ introduciendo el perno ④ como se muestra en la figura 5.
- 4) Introduzca el grupo ①, ②, ③ y ④ en los trozos de las barras y ensamble con las piezas ⑤ y ⑥ utilizando los tornillos suministrados en dotación, como se indica en la figura 5.
- 5) Monte el soporte ⑦ sobre el cuerpo barrera como se muestra en la figura 5, utilizando el distanciador ⑱ con bolsillos viejos (antes de Septiembre 2005).

Atención : El cárter de la 615 se suministra con los taladrados ya efectuados. Para el cárter de la 620, si no se utiliza un cárter ya pretaladrado, efectúe los taladrados tomando como referencia la figura 4.

- 6) Introduzca el casquillo ⑧ y la horquilla ⑨ sobre el soporte ⑦ y coloque el anillo seeger ⑩ como se muestra en la figura 5.
- 7) Introduzca la horquilla ⑪ con el casquillo ⑫ sobre el empalme ⑥ y ensamble con el perno ⑬ y los anillos seeger ⑭.
- 8) Enrosque las tuercas ⑮ y ⑯ sobre las horquillas ⑨ y ⑪.

Atención : una horquilla y una tuerca tienen el roscado a la izquierda.

- 9) Enrosque el tubo ⑰ hasta un cuarto de la horquilla con roscado a la izquierda.
- 10) Coloque los dos trozos de barra perfectamente horizontales y alinee el tubo ⑰ sobre la horquilla con roscado a la derecha.
- 11) Trace la posición de corte del tubo ⑰ a un quinto del roscado de la horquilla derecha.
- 12) Corte el tubo ⑰ y enrósquelo con macho M10 derecho aproximadamente 20 mm.
- 13) Enrosque en sentido horario el tubo ⑰ sobre la horquilla derecha de modo que la barra quede alineada.
- 14) Apriete las tuercas ⑮ y ⑯ en el tubo ⑰.
- 15) Termine la instalación aplicando la tapa de protección ⑱.

NL

INSTRUCTIES SCHARNIERKIT SLAGBOOM 615/620

De scharnierkit voor slagbomen is gerealiseerd om rechte slagbomen om te zetten in scharnierende slagbomen. Hij kan worden gemonteerd in combinatie met de slagbomen 615 standaard, 620 standaard links, 620 standaard rechts, 620 snel links e 620 snel rechts.

OPMERKING : De scharnierkit is geschikt voor een doorgangshoogte van maximaal 3,2 meter.

Volg de hieronder aangegeven handelingen nauwgezet:

- 1) Bereken de lengte van de twee delen A en B zoals in fig. 1 of 2.
- 2) Zaag de twee stukken van de slagboom af, en maak de gaten voor de bevestiging van de scharnieren zoals in fig. 3.
- 3) Assembleer de onderdelen ① en ② met het scharnier ③ door de spil ④ erin te steken zoals in fig. 5.
- 4) Steek de groep ①, ②, ③ en ④ in de stukken van de slagbomen en monteer de onderdelen ⑤ en ⑥ erop met behulp van de bijgeleverde schroeven zoals in fig. 5.
- 5) Monteer de steun ⑦ op de behuizing van de slagboom zoals in fig. 5, met gebruikmaking van afstandsstuk ⑱ met de oude zakken van voor september 2005.

15) Voltooi de installatie door de beschermingskap ⑱ aan te brengen.

Let op : De kap van de 615 wordt geleverd met de gaten er al in. Bij de kap 620 moeten er, als er geen reeds geperforeerde kap wordt gebruikt, gaten worden gemaakt overeenkomstig fig. 4.

- 6) Zet de bus ⑧ erin en de vork ⑨ op de steun ⑦ en breng de seegerring ⑩ aan zoals in fig. 5.
- 7) Zet de vork ⑪ erin met de bus ⑫ op de aansluiting ⑥ en assembleer ze met de spil ⑬ en de seegerring ⑭.
- 8) Draai de schroeven ⑮ en ⑯ vast op de vorken ⑨ en ⑪.

Let op : een vork en een moer hebben een linksdraaiende schroefdraad.

- 9) Draai de bus ⑰ vast tot op een kwart van de vork met linksdraaiende schroefdraad.
- 10) Zet de twee stukken van de slagboom perfect horizontaal en breng de bus ⑰ op één lijn op de vork met rechtsdraaiende schroefdraad.
- 11) Markeer de plaats waar de bus ⑰ moet worden afgezaagd op een vijfde van de schroefdraad van de rechtvork.
- 12) Zaag de bus ⑰ af en breng er ongeveer 20 mm schroefdraad op aan met een mannelijke M10 rechtsdraaiend.
- 13) Draai de bus ⑰ met de wijzers van de klok mee zodanig op de rechtvork vast dat de slagboom uitgelijnd is.
- 14) Draai de moeren ⑮ en ⑯ op de bus ⑰.
- 15) De installatie beëindigen door aanbrengen van beschermingskap. ⑱.

615

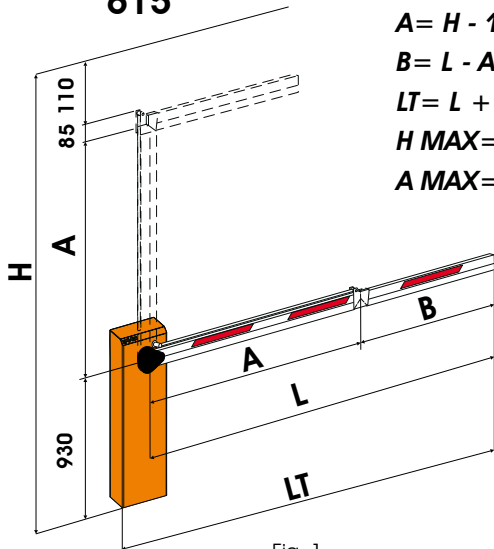

Fig. 1

$$A = H - 1125$$

$$B = L - A$$

$$LT = L + 165$$

$$H \text{ MAX} = 3200$$

$$A \text{ MAX} = 2075$$

620

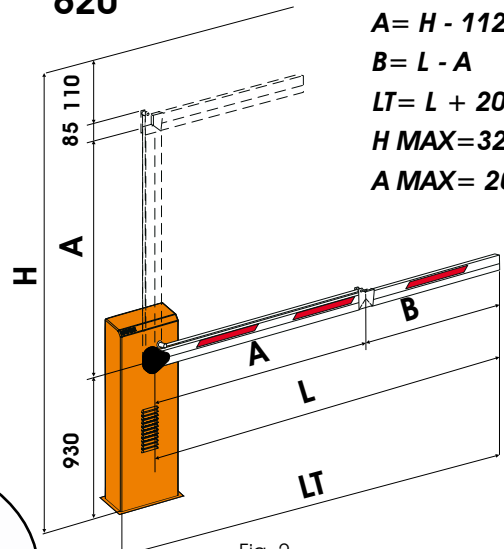

Fig. 2

$$A = H - 1125$$

$$B = L - A$$

$$LT = L + 205$$

$$H \text{ MAX} = 3200$$

$$A \text{ MAX} = 2075$$

Quote in mm
 Values in mm
 Cotes en mm
 Maße in mm
 Cotas en mm
 Waarden in mm.

615/620

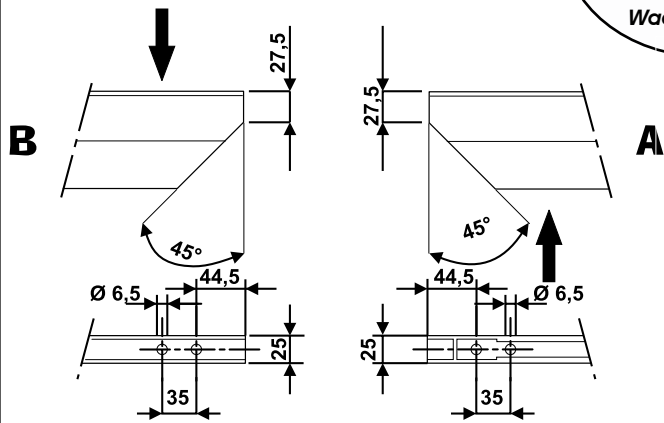

Fig. 3

620

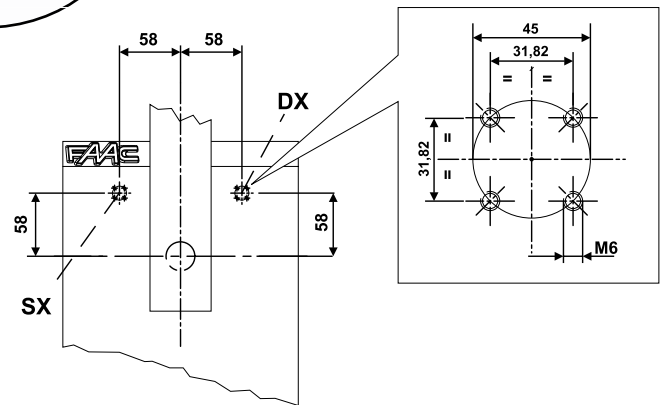

Fig. 4

615/620

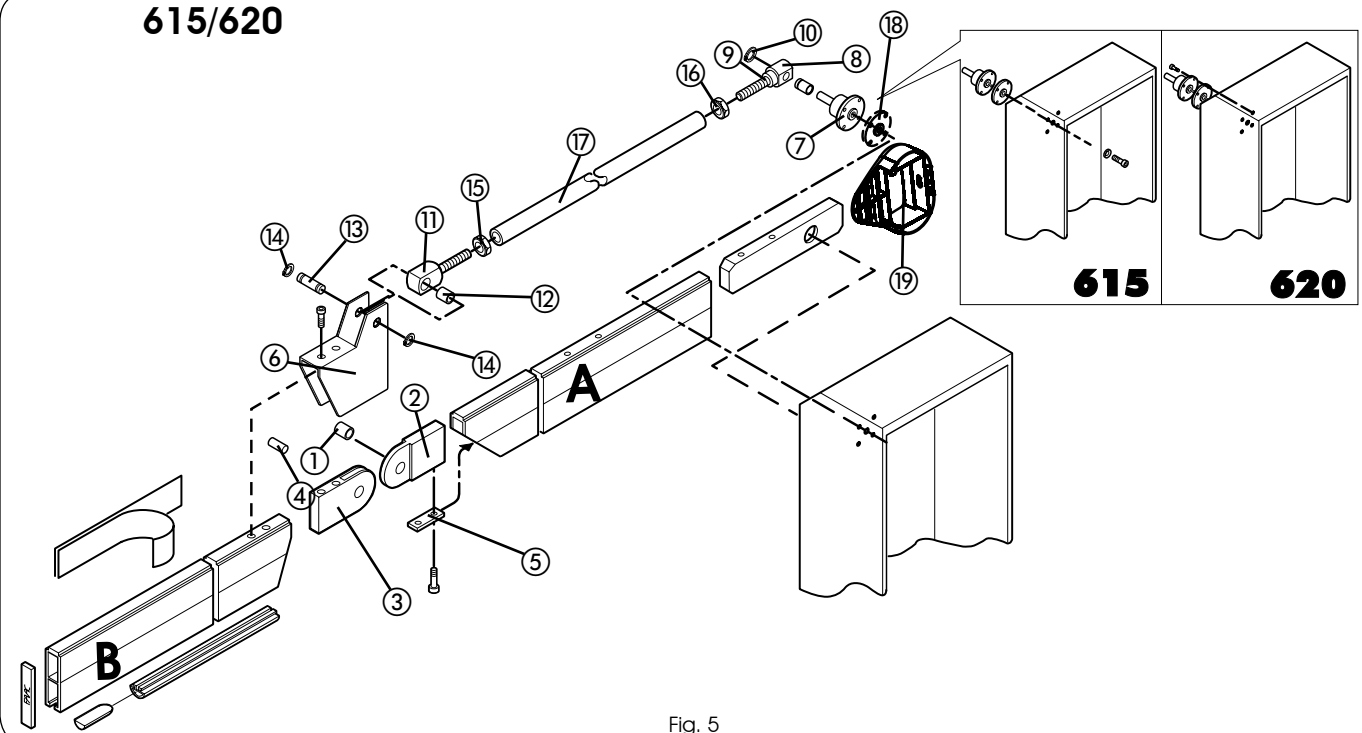

Fig. 5